



SL - S - SE Series

Winkelpackungsmaschinen mit Haube
Empaquetadoras angulares a campana
Seladoras angulares conjugadas

SL Series > Hood packers - entry level range

Die Nachfrage nach kostengünstigen, einfachen und schnellen Lösungen für die Verpackung von Produkten kleiner und mittlerer Abmessungen ist auf allen gewerblichen Gebieten stetig am Steigen. Die außerordentliche Vielseitigkeit der SMIPACK Maschinen ist die richtige Lösung. Die Serie SL von Winkelverpackungsmaschinen mit Haube sieht zwei Modelle mit einer Leistung von bis 200 Gebinden in der Stunde vor.

Vorteile und Kennzeichen SL44 - SL56

- System mit Verschweißung und Schrumpfung nur in einer Aktion
- PTFE-beschichtetes Verschweißmesser
- Höhenverstellung des internen Verpackungsteller
- Aufnahmehalter und Rollenhalter regulierbar je nach Bündelgröße
- Elektromagnet für den Haubenverschluss
- automatische Freigabe der Haube
- Luftkühlung des Maschinengehäuse
- alphanumerische LCD-Bedienungstafel mit drei memorisierbaren Arbeitsprogrammen und eine 16-Bit Mikroprozessorenkarte, die eine einfache und genaue Kontrolle aller Vorgänge erlaubt, wie:
 - » Maschinenstatus
 - » Regelung der Verschweißtemperatur
 - » Regelung der Verschrumpfungszeit
 - » Regelung der Temperatur der Verschrumpfungskammer
 - » Regelung der Schrumpfungverzögerung
 - » eventuelle Störungen
- Festkörper-Relais für eine längere Lebensdauer und einfache Wartung
- Verwendbare Folien: Pvc, Polyolefine
- Niedriger Energieverbrauch
- Erfüllung CE-Normen

En todos los negocios crece continuamente la demanda de soluciones económicas, simples y rápidas para embalar productos de tamaño medio y pequeño.

La extraordinaria versatilidad de las máquinas SMIPACK es la solución gananciosa. La serie SL de empaquetadoras angulares a campana incluye dos modelos diferentes para producciones hasta 200 paquetes/hora.

Ventajas y características SL44 - SL56

- Sistema de soldadura y termorretracción en una sola operación
- Cuchilla soldadora tratada PTFE
- Regulación de la altura del plato de embalaje interno
- Plato portaproducto y soporte bobina regulables según las dimensiones del paquete
- Electroimán de detención campana
- Reapertura automática de la campana
- Refrigeración por aire del cuerpo máquina
- Panel de mando con pantalla LCD alfanumérica, tres programas de trabajo memorizables y microprocesador de 16 bit, que permite un control simple y muy preciso de todas las operaciones en curso, como:
 - » estado máquina
 - » regulación de la temperatura de soldadura
 - » regulación del tiempo de termorretracción
 - » regulación de la temperatura de la cámara de termorretracción
 - » regulación del retardo de termorretracción
 - » indicación de posibles averías
- Relés de estado sólido de mayor duración, que simplifican la manutención
- Film utilizables: Pvc, Poliolefina
- Reducido consumo de energía
- Conformidad con las normativas CE

Em qualquer atividade comercial, a necessidade de soluções a baixo custo, simples e velozes para a embalagem de produtos de pequenas e médias dimensões é em contínuo aumento.

A extraordinária versatilidade das máquinas de SMIPACK é a solução vencedora.

A série SL de confeccionadoras angulares com campânula compreende dois modelos para produções até 200 embalagens/hora.

Vantagens e características SL44 - SL56

- Sistema de selagem e termo-retração numa única operação
- Lâmina seladora tratada PTFE
- Regulação em altura do prato de confeccionamento interno
- Prato porta-produto e suporte bobina regulável em função da dimensão pacote
- Imã eletromagnético de retenção durante o ciclo
- Liberação automática da coifa
- Resfriamento a ar do corpo máquina
- Painel de comando LCD alfa-numérico com memória para três programas de trabalho e placa microprocessada a 16 bit, que permite um controle simples e cuidado de todas as operações em curso, como:
 - » estado máquina
 - » regulação da temperatura de selagem
 - » regulação do tempo de retração
 - » regulação da temperatura da câmara de retração
 - » regulação de retardo de retração
 - » eventuais mal funcionamentos
- Relé em estado sólido de maior duração e de fácil manutenção
- Filmes utilizáveis: Pvc, Poliolefina
- Reduzido consumo energético
- Conformidade normativas CE



SL44

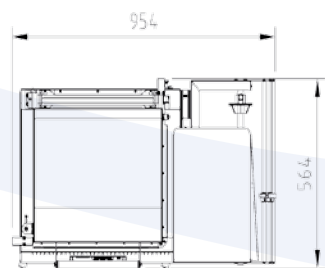
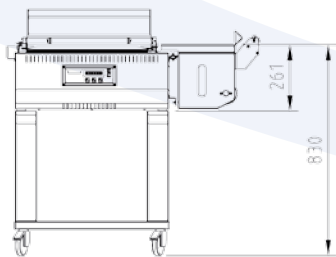

SL56

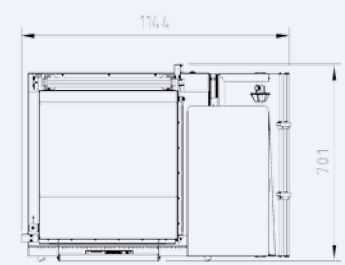
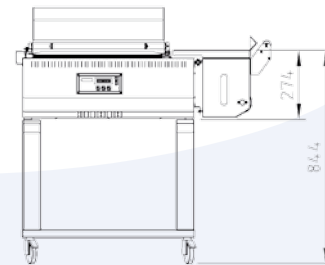

S Series > Hood packers - top level range

Die S-Reihe besteht aus 3 manuellen und 2 halbautomatischen Modellen und stellt die Antwort von Smipack auf die Bedürfnisse von Industriekunden dar, die Produktionsleistungen von bis zu 900 Gebinden in der Stunde benötigen.

La gama S, compuesta por 3 modelos manuales y 2 semi-automáticos representa la respuesta Smipack a las exigencias de una clientela de tipo industrial, en búsqueda de producciones hasta 900 paquetes por hora.

A gama S é composta por 3 modelos manuais e 2 semiautomáticos e representa a resposta da empresa Smipack às exigências de clientes industriais que procuram produções até 900 embalagens por hora.



Vorteile und Kennzeichen S440 - S560

- System mit Verschweißung und Schrumpfung nur in einer Aktion
- PTFE-beschichtetes Verschweißmesser
- Luftkühlung des Maschinengehäuse
- Höhenverstellung des internen Verpackungsteller
- beweglicher Aufnahmeteller, unabhängig vom Filmrollenhalter, um eine bessere Anpassung des Films an die Größe des zu verpackenden Bündel zu erzielen
- Elektromagnet für den Haubenschluss
- automatische Freigabe der Haube
- Kontrollsystem Flextron® bestehend aus:
 1. alpha-numerischem LCD Bedienungspaneel mit 16Bit Mikroprozessor-Karte und Festkörper-Relais. Sie erlauben eine einfache und genaue Kontrolle aller laufenden Operationen wie:
 - » Maschinenstatus
 - » Anzahl der verpackten Gebinde mit elektronischer Stückzähler
 - » Regelung der Verschweißtemperatur
 - » Regelung der Schrumpfungverzögerung
 - » Regelung der Verschrumpfungszeit
 - » Regelung der Temperatur der Verschrumpfungskammer
 - » Möglichkeit bis zu sechs verschiedenen Arbeitszyklen zu speichern
 - » eventuelle Störungen
 2. Abschnitt modularer Leistung, von dem Antriebspaneel getrennt und gekennzeichnet durch:
 - » Festkörper-Relais für eine längere Lebensdauer und einfache Wartung
 - » im Störfall, Möglichkeit nur das beschädigte Modul auszutauschen, ohne die Daten des Speichers zu verlieren
- Verwendbare Folien: Pvc, Polyolefine
- Niedriger Energieverbrauch
- Erfüllung CE-Normen

Ventajas y características S440 - S560

- Sistema de soldadura y termorretracción en una sola operación
- Cuchilla soldadora tratada PTFE
- Refrigeración por aire del cuerpo máquina
- Regulación de la altura del plato de embalaje interno
- Plato portaproducto móvil y soldado del soporte bobina, para adaptar más fácilmente el film a las dimensiones del paquete
- Electroimán de detención campana
- Reapertura automática de la campana
- Sistema de control Flextron® provisto de:
 1. panel de mando con pantalla LCD alfanumérica, microprocesador de 16 bit y relés de estado sólido, que permiten un control simple y muy preciso de todas las operaciones en curso, como:
 - » estado máquina
 - » número de paquetes producidos mediante contador de piezas electrónico
 - » regulación de la temperatura de soldadura
 - » regulación del retardo de termorretracción
 - » regulación del tiempo de termorretracción
 - » regulación de la temperatura de la cámara de termorretracción
 - » posibilidad de memorizar hasta seis diferentes programas de trabajo
 - » indicación de posibles averías
 2. sección de potencia modular, separada del panel de mando y caracterizada por:
 - » relés de estado sólido de mayor duración, que simplifican la manutención
 - » en caso de averías, posibilidad de sustituir sólo el módulo dañado, sin ninguna pérdida de los datos presentes en memoria
- Film utilizables: Pvc, Poliolefina
- Reducido consumo de energía
- Conformidad con las normativas CE

Vantagens e características S440 - S560

- Sistema de selagem e termo-retração numa única operação
- Lâmina seladora tratada PTFE
- Resfriamento a ar do corpo máquina
- Regulagem em altura do prato de confeccionamento interno
- Prato porta-produto móvel, desvinculado do suporte da bobina filme para uma melhor adaptação do filme às dimensões do pacote da confecção
- Imã eletromagnético de retenção durante o ciclo
- Liberação automática da coifa
- Sistema de controle Flextron® dotado de:
 1. painel de comando LCD alfa-numérico com placa microprocessada a 16 bit e relé em estado sólido, que permitem um controle simples e cuidado de todas as operações em curso, como:
 - » estado máquina
 - » número de pacotes produzidos com contador de peças eletrônico
 - » regulação da temperatura de selagem
 - » regulação de retardo de retração
 - » regulação do tempo de retração
 - » regulação da temperatura da câmara de retração
 - » possibilidade de memorizar até seis diferentes ciclos de trabalho
 - » eventuais mal funcionamentos
 2. seção de potência modular, separada do painel de comando e caracterizada por:
 - » relé em estado sólido de maior duração e de fácil manutenção
 - » em caso de desgaste, possibilidade de substituir somente o módulo danificado sem perda dos dados presentes na memória
- Filmes utilizáveis: Pvc, Poliolefina
- Reduzido consumo energético
- Conformidade normativas CE

S440 / S560

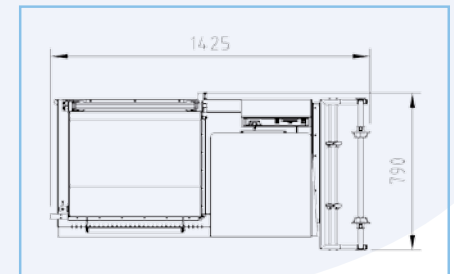
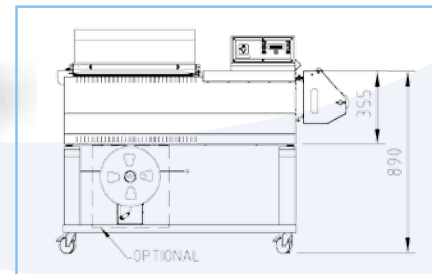
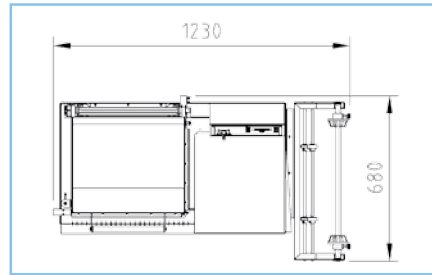
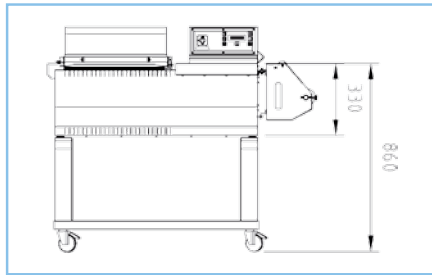

Vorteile und Kennzeichen S560N - S560NA

- System mit Verschweißung und Schrumpfung nur in einer Aktion
- PTFE-beschichtetes Verschweißmesser
- Abkühlung der Verschweißstäbe durch geschlossenen Kreislauf mit Flüssigkeit
- Visualisierung des Kontrollniveau mit Kühlflüssigkeit
- Schnellregulierung der Tellerpackungshöhe durch ein externes Handrad
- beweglicher Aufnahmeteller, unabhängig vom Filmrollenhalter, um eine bessere Anpassung des Films an die Größe des zu verpackenden Bündel zu erzielen
- Elektromagnet für den Haubenverschluss (für Modell S560N)
- Nottaster
- automatische Freigabe der Haube
- automatischer Austrag des Gebindes über motorangetriebenes Band
- Kontrollsystem Flextron® bestehend aus:
 1. alpha-numerischem LCD Bedienungspaneel mit 16Bit Mikroprozessor-Karte und Festkörper-Relais. Sie erlauben eine einfache und genaue Kontrolle aller laufenden Operationen wie:
 - » Maschinenstatus
 - » Anzahl der verpackten Gebinde mit elektronischer Stückzähler
 - » sofortige Produktion (für Modell S560NA)
 - » Regelung der Verschweißtemperatur
 - » Regelung der Schrumpfungsverzögerung
 - » Regelung der Verschrumpfungszeit
 - » Regelung der Temperatur der Verschrumpfungskammer
 - » Geschwindigkeit des Gebindeaustrags
 - » "Autozyklus-Funktion", d.h. die Möglichkeit der Einstellung der Produktionsgeschwindigkeit über die elektronische Karte, indem die Öffnungs- und Schließungszeiten der Haube eingestellt werden (für Modell S560NA)
 - » Möglichkeit bis zu sechs verschiedenen Arbeitszyklen zu speichern
 - » eventuelle Störungen
 2. Abschnitt modularer Leistung, von dem Antriebspaneel getrennt und gekennzeichnet durch:
 - » Festkörper-Relais für eine längere Lebensdauer und einfache Wartung
 - » im Störfall, Möglichkeit nur das beschädigte Modul auszutauschen, ohne die Daten des Speichers zu verlieren
- Verwendbare Folien: Pvc, Polyolefine
- Niedriger Energieverbrauch
- Erfüllung CE-Normen

Ventajas y características S560N - S560NA

- Sistema de soldadura y termorretracción en una sola operación
- Cuchilla soldadora tratada PTFE
- Refrigeración de las barras soldadoras por líquido en circuito cerrado
- Visualizador del nivel del líquido refrigerante
- Regulación rápida de la altura del plato de embalaje por medio de una manivela externa
- Plato portaproducto móvil y soldado del soporte bobina, para adaptar más fácilmente el film a las dimensiones del paquete
- Electroimán de detención campana (para el modelo S560N)
- Pulsador de emergencia
- Reapertura automática de la campana
- Salida automática del paquete por medio de una cinta transportadora motorizada
- Sistema de control Flextron® provisto de:
 1. panel de mando con pantalla LCD alfanumérica, microprocesador de 16 bit y relés de estado sólido, que permiten un control simple y muy preciso de todas las operaciones en curso, como:
 - » estado máquina
 - » número de paquetes producidos mediante contador de piezas electrónico
 - » producción instantánea (para el modelo S560NA)
 - » regulación de la temperatura de soldadura
 - » regulación del retardo de termorretracción
 - » regulación del tiempo de termorretracción
 - » regulación de la temperatura de la cámara de termorretracción
 - » velocidad de salida del paquete
 - » función de auto ciclo, es decir la posibilidad de programar la velocidad de producción, regulando los tiempos de cierre y apertura de la campana por medio de la tarjeta electrónica (para el modelo S560NA)
 - » posibilidad de memorizar hasta seis diferentes programas de trabajo
 - » indicación de posibles averías
 2. sección de potencia modular, separada del panel de mando y caracterizada por:
 - » relés de estado sólido de mayor duración, que simplifican la manutención
 - » en caso de averías, posibilidad de sustituir sólo el módulo dañado, sin ninguna pérdida de los datos presentes en memoria
- Film utilizables: Pvc, Poliolefine
- Reducido consumo de energía
- Conformidad con las normativas CE

Vantagens e características S560N - S560NA

- Sistema de selagem e termo-retração numa única operação
- Lâmina seladora tratada PTFE
- Esfriamento das barras seladoras a circuito fechado a líquido
- Visualizador a nível de controle líquido refrigerante
- Regulação veloz da altura do prato de confeccionamento com volantinho externo
- Prato porta-produto móvel, desvinculado do suporte da bobina filme para uma melhor adaptação do filme às dimensões do pacote da confecção
- Imã eletromagnético de retenção durante o ciclo (para o modelo S560N)
- Pulsante de emergência
- Liberação automática da coifa
- Saída automática do pacote por meio de correia motorizada
- Sistema de controle Flextron® dotado de:
 1. painel de comando LCD alfa-numérico com placa microprocessada a 16 bit e relé em estado sólido, que permitem um controle simples e cuidado de todas as operações em curso, como:
 - » estado máquina
 - » número de pacotes produzidos com contador de peças eletrônico
 - » produção instantânea (para o modelo S560NA)
 - » regulação da temperatura de selagem
 - » regulação de retardo de retração
 - » regulação do tempo de retração
 - » regulação da temperatura da câmara de retração
 - » velocidade de saída do pacote
 - » função de "auto ciclo", ou seja possibilidade de impostar a partir da placa eletrônica a velocidade produtiva, regulando os tempos de fechamento e abertura da coifa (para o modelo S560NA)
 - » possibilidade de memorizar até seis diferentes ciclos de trabalho
 - » eventuais mal funcionamentos
 2. seção de potência modular, separada do painel de comando e caracterizada por:
 - » relé em estado sólido de maior duração e de fácil manutenção
 - » em caso de desgaste, possibilidade de substituir somente o módulo danificado sem perda dos dados presentes na memória
- Filmes utilizáveis: Pvc, Poliolefina
- Reduzido consumo energético
- Conformidade normativas CE

S560N / S560NA

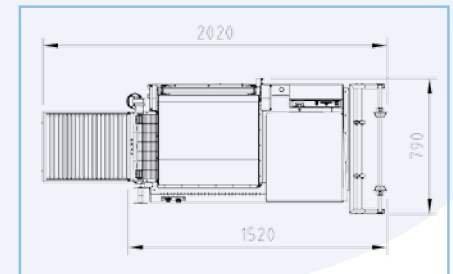
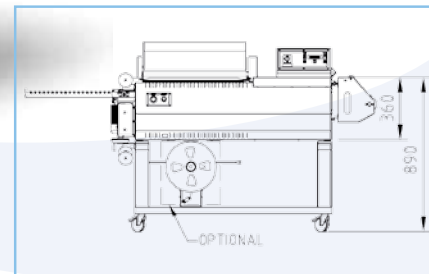
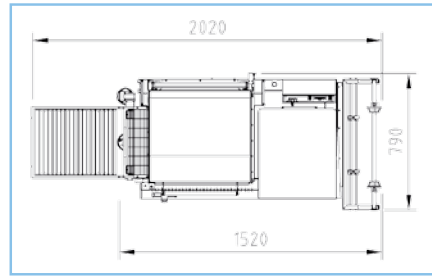
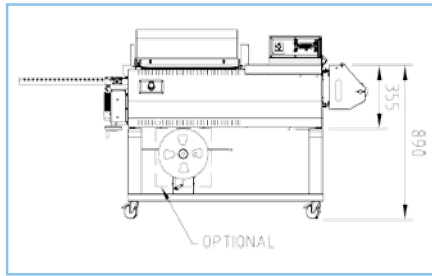

Vorteile und Kennzeichen S870

- System mit Verschweißung und Schrumpfung nur in einer Aktion
- PTFE-beschichtetes Verschweißmesser
- Abkühlung der Verschweißstäbe durch geschlossenen Kreislauf mit Flüssigkeit
- Visualisierung des Kontrollniveau mit Kühlflüssigkeit
- Höhenverstellung des internen Verpackungsteller
- beweglicher Aufnahmeteller, unabhängig vom Filmrollenhalter, um eine bessere Anpassung des Films an die Größe des zu verpackenden Bündel zu erzielen
- doppel Elektromagnet für den Haubenverschluss
- automatische Freigabe der Haube
- Kontrollsystem Flextron® bestehend aus:
 1. alpha-numerischem LCD Bedienungspaneel mit 16Bit Mikroprozessor-Karte und Festkörper-Relais. Sie erlauben eine einfache und genaue Kontrolle aller laufenden Operationen wie:
 - » Maschinenstatus
 - » Anzahl der verpackten Gebinde mit elektronischer Stückzähler
 - » Regelung der Verschweißtemperatur
 - » Regelung der Schrumpfungsverzögerung
 - » Regelung der Verschrumpfungszeit
 - » Regelung der Temperatur der Verschrumpfungskammer
 - » Möglichkeit bis zu sechs verschiedenen Arbeitszyklen zu speichern
 - » eventuelle Störungen
 2. Abschnitt modularer Leistung, von dem Antriebspaneel getrennt und gekennzeichnet durch:
 - » Teleunterbrecher für die Leistungskontrolle
 - » im Störfall, Möglichkeit nur das beschädigte Modul auszutauschen, ohne die Daten des Speichers zu verlieren
- Verwendbare Folien: Pvc, Polyolefine
- niedriger Energieverbrauch
- Erfüllung CE-Normen

Ventajas y características S870

- Sistema de soldadura y termorretracción en una sola operación
- Cuchilla soldadora tratada PTFE
- Refrigeración de las barras soldadoras por líquido en circuito cerrado
- Visualizador del nivel del líquido refrigerante
- Regulación de la altura del plato de embalaje interno
- Plato portaproducto móvil y soltado del soporte bobina, para adaptar más fácilmente el film a las dimensiones del paquete
- Doble electroimán de detención campana
- Reapertura automática de la campana
- Sistema de control Flextron® provisto de:
 1. panel de mando con pantalla LCD alfanumérica, microprocesador de 16 bit y relés de estado sólido, que permiten un control simple y muy preciso de todas las operaciones en curso, como:
 - » estado máquina
 - » número de paquetes producidos mediante contador de piezas electrónico
 - » regulación de la temperatura de soldadura
 - » regulación del retardo de termorretracción
 - » regulación del tiempo de termorretracción
 - » regulación de la temperatura de la cámara de termorretracción
 - » posibilidad de memorizar hasta seis diferentes programas de trabajo
 - » indicación de posibles averías
 2. sección de potencia modular, separada del panel de mando y caracterizada por:
 - » telerruptores para el control de la potencia
 - » en caso de averías, posibilidad de sustituir sólo el módulo dañado, sin ninguna pérdida de los datos presentes en memoria
- Film utilizables: Pvc, Poliolefina
- Reducido consumo de energía
- Conformidad con las normativas CE

Vantagens e características S870

- Sistema de selagem e termo-retração numa única operação
- Lâmina seladora tratada PTFE
- Esfriamento das barras seladoras a circuito fechado a líquido
- Visualizador a nível de contróle líquido refrigerante
- Regulação em altura do prato de confeccionamento interno
- Prato porta-produto móvel, desvinculado do suporte da bobina filme para uma melhor adaptação do filme às dimensões do pacote da confecção
- Duplo imã eletromagnético de retenção durante o ciclo
- Liberação automática da coifa
- Sistema de contróle Flextron® dotado de:
 1. painel de comando LCD alfa-numérico com placa microprocessada a 16 bit e relé em estado sólido, que permitem um contróle simples e cuidado de todas as operações em curso, como:
 - » estado máquina
 - » número de pacotes produzidos com contador de peças eletrônico
 - » regulação da temperatura de selagem
 - » regulação de retardo de retração
 - » regulação do tempo de retração
 - » regulação da temperatura da câmara de retração
 - » possibilidade de memorizar até seis diferentes ciclos de trabalho
 - » eventuais mal funcionamentos
 2. seção de potência modular, separada do painel de comando e caracterizada por:
 - » telerruptores para o contróle de potência
 - » em caso de desgaste, possibilidade de substituir somente o módulo danificado sem perda dos dados presentes na memória
- Filmes utilizáveis: Pvc, Poliolefina
- Reduzido consumo energético
- Conformidade normativas CE

S870

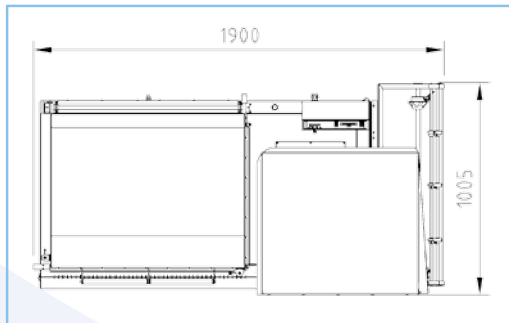
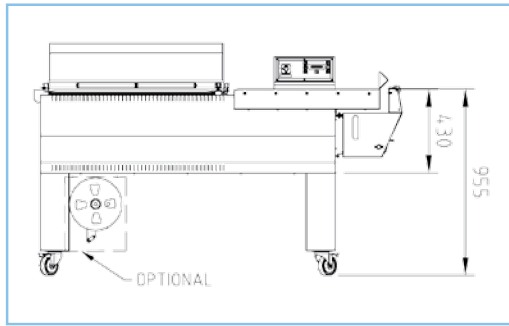

SE Series > Hood packers - un-branded

Die SE-Serie stellt eine neutrale Version im Lieferprogramm der Verpackungsmaschinen mit Haube dar. Sie besteht ebenso aus 3 manuellen und 2 halbautomatischen Modellen für Produktionsleistungen von bis 900 Gebinden in der Stunde und ist für die Händler entwickelt worden, die die Leistungen und die Qualität der Smipack-Maschinen mit der Möglichkeit verbinden möchten, diese ohne Logo oder mit dem eigenem Logo zu verkaufen.

La serie SE representa la versión neutra de la gama de empaquetadoras a campana. Compuesta por 3 modelos manuales y 2 semi-automáticos para producciones hasta 900 paquetes por hora, está dedicada a los vendedores que quieren juntar las prestaciones y la calidad de las máquinas Smipack a la posibilidad de venderlas sin logo o de poner su propia marca.

A série SE representa a versão neutra das duas gamas de confeccionadoras com campânula. Também esta, composta por três modelos manuais e 2 semiautomáticos para produções até 900 embalagens por hora, é específica para os revendedores que desejam unir o rendimento e a qualidade das máquinas Smipack à possibilidade de vendê-las sem logotipo ou colocando a própria marca.



SE450 / SE550 / SE550N

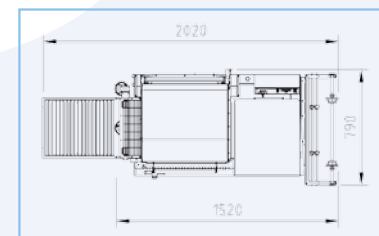
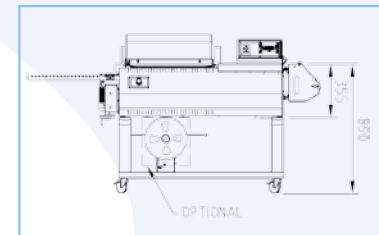
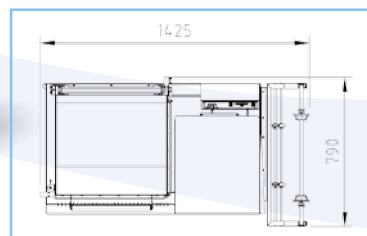
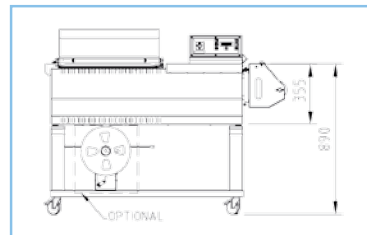
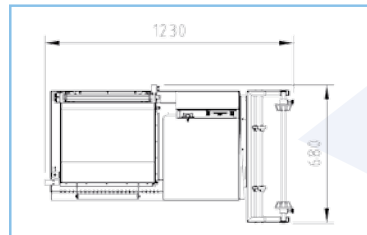
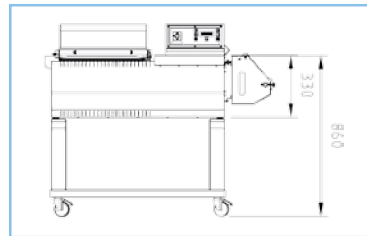

SE550NA / SE850

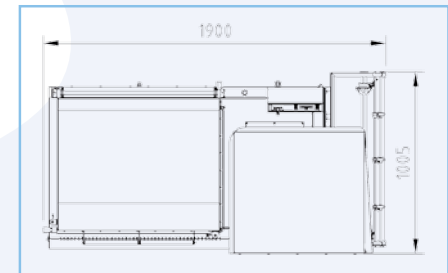
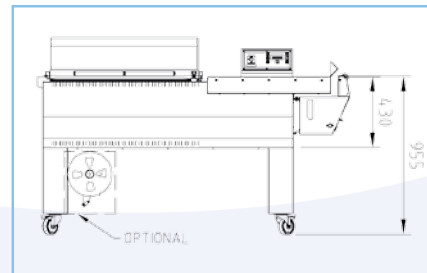
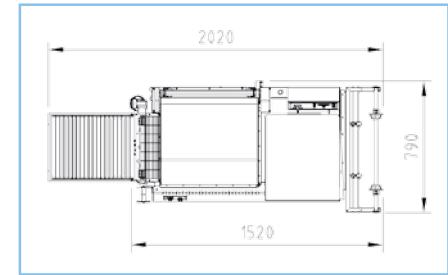
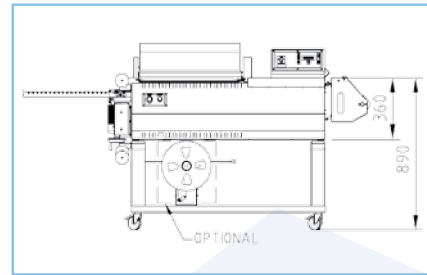

Technische Daten
Características técnicas
Características técnicas

		SL44	SL56	S440/SE450	S560/SE550	S560N/SE550N
Stromversorgung Suministro eléctrico Alimentação elétrica	V Hz	220 - 240 1PH - N - PE 50/60	220 - 240 1PH - N - PE 50/60	220 - 240 1PH - N - PE 50/60	220 - 240 1PH - N - PE 50/60	220 - 240 1PH - N - PE 50/60
Elektrische Leistung Potencia eléctrica Potência elétrica	W	1650	2400	2300	3700	3700
Verschweißstab Barra soldadora Barra seladora	mm	440 X 300	560 X 430	440 X 300	560 X 430	560 X 430
Maximale Gebindehöhe Altura máxima del paquete Altura máxima do pacote	mm	150	200	210	260	260
Durchschnittliche Stundenleistung Producción media por hora Produção média horária	Gebinden* Paquetes* Pacotes*	bis 200 hasta 200 até 200	bis 200 hasta 200 até 200	bis 300 hasta 300 até 300	bis 300 hasta 300 até 300	bis 600 hasta 600 até 600
Max. Abmessungen Folienrolle Dimensiones máx. de la bobina film Dimensões máx. da bobina filme	mm	400 - ø 300	500 - ø 300	500 - ø 300	600 - ø 300	600 - ø 300
Abmessungen Maschine Dimensiones de la máquina Dimensões da máquina	mm	954 x 564 h 970	1144 x 701 h 1013	1230 x 680 h 1030	1425 x 790 h 1090	2020 x 790 h 1090
Nettogewicht Maschine Peso neto de la máquina Peso líquido da máquina	Kg	63	83	101	131	142
Abmessungen Maschine mit Verpackung Dimensiones de la máquina embalada Dimensões da máquina embalada	mm	1020 X 640 h 575	1230 X 910 h 815	1170 x 810 h 725	1470 x 950 h 855	1470 x 950 h 855
Abmessungen Wagen mit Verpackung Dimensiones del carro embalado Dimensões do carro embalado	mm	605 X 500 h 220	-	-	-	-
Gewicht Maschine mit Verpackung Peso de la máquina embalada Peso da máquina embalada	Kg	76	104	120	160	173
Gewicht Wagen mit Verpackung Peso del carro embalado Peso do carro embalado	Kg	15	-	-	-	-

S560NA/SE550NA	S870/SE850
220 - 240 1PH - N - PE 50/60	380-415 3PH-PE 220-240 3PH-PE 50/60
3750	5100
560 X 430	870 X 620
260	310
bis 900 hasta 900 até 900	bis 300 hasta 300 até 300
600 - ø 300	800 - ø 300
2020 x 790 h 1090	1900 x 1005 h 1190
159	167
1470 x 950 h 855	2125 x 1080 h 1300
-	-
190	220
-	-

**ZUBEHÖRTEILE
ACCESORIOS
ACESSÓRIOS**

	S440 SE450	S560 SE550	S560N SE550N	S560NA SE550NA	S870 SE850
Verpackungsteller aus Edelstahl Plato de embalaje en acero inoxidable Prato de confeccionamento em aço inox	<input type="checkbox"/>	<input type="checkbox"/>	<input type="checkbox"/>	<input type="checkbox"/>	
Halterung zweite Rolle Soporte para doble bobina Suporte dupla bobina	<input type="checkbox"/>	<input type="checkbox"/>	<input type="checkbox"/>	<input type="checkbox"/>	
Wickelvorrichtung Rückführung Folienausschuß Dispositivo automático de arrollamiento del film desechado Dispositivo enrolador recuperação perdas filme		<input type="checkbox"/>	<input type="checkbox"/>	<input type="checkbox"/>	<input type="checkbox"/>
Kit für das Startpedal bei Zyklusanfang Grupo pedal de mando para empezar el ciclo de trabajo Kit pedal início ciclo				<input type="checkbox"/>	

*die angegebene Geschwindigkeit kann je nach Produktmaßen, Bündelformat und Art des verwendeten Films variieren

*la velocidad indicada puede variar según las dimensiones del producto, el formato del paquete y el tipo de film utilizado

*a velocidade indicada pode variar em função das dimensões do produto, do formato do pacote e da tipologia do filme utilizado

Die hier enthaltenen Informationen können ohne Vorankündigung geändert werden.

Las informaciones aquí contenidas están sujetas a variaciones sin previo aviso.

As informações aqui contidas podem sofrer alterações sem nenhum prévio aviso.



SMIPACK S.p.A.

Sales office and Show-room

Via Vittorio Veneto, 4
24016 San Pellegrino Terme -
BG - ITALY

Tel.: +39 0345 40.111

Fax: +39 0345 40.409

sales.smipack@smigroup.it

www.smipack.it

Manufacturing site

Via Tasso, 75
24016 San Pellegrino Terme -
BG - ITALY

Tel.: +39 0345 40.111

Fax: +39 0345 40.719

